

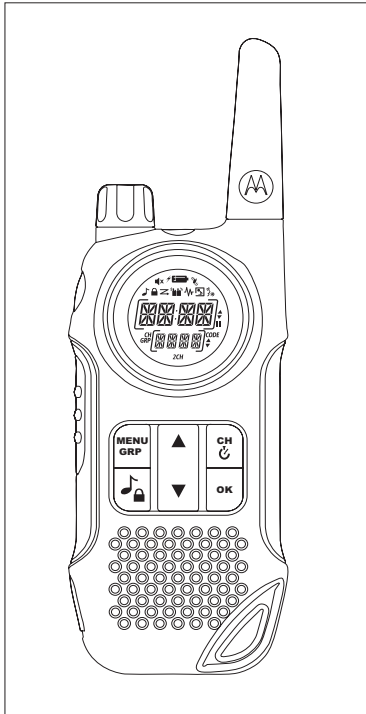

MOTOROLA



Instrukcja obsługi radiotelefonu TLKR T8

Alfa Radio

85-766 Bydgoszcz; ul. Fordońska 246
tel. (052) 371-91-00; fax 371-91-32
jarek@alfaradio.com.pl; www.alfaradio.com.pl

SPIS TREŚCI

Bezpieczeństwo produktu i oddziaływanie fal radiowych . . .	2	Funkcja automatycznego oszczędzania akumulatorów. . . .	12
Charakterystyka	2	Automatyczne wyłączenie zasilania	12
Przyciski sterujące i funkcje	3	Funkcja monitorowania pomieszczenia	12
Wyświetlacz	4	Menu grupy	13
Zawartość zestawu	5	Funkcja zegara w Trybie grupowym	13
Montaż akumulatorów	5	Ustaw Nazwę ID	14
Poziom naładowania i alarm niskiego	5	Ustaw Numer ID	14
poziomu naładowania akumulatorów.	5	Ustaw Monitorowanie w Trybie grupowym	14
Ładowanie akumulatorów w radiotelefonie	5	Ustaw Dźwięk wywołania w Trybie grupowym.	15
Ładowanie bezpośrednie	5	Ustaw Dźwięk klawiszy w Trybie grupowym	15
Ładowanie przy użyciu ładowarki	5	Ustaw PTT w Trybie grupowym.	15
Ładowanie akumulatorów wyjętych z radiotelefonu.	6	Ustaw Automatyczne wyłączenie zasilania w	15
Korzystanie z radiotelefonu	6	Trybie grupowym	15
Włączanie radiotelefonu i regulacja głośności	6	Tryb grupy	15
Rozmawianie przez radiotelefon	6	Ustawienie Automatycznej zmiany kanału.	16
Poruszanie się po menu	6	Ustawienie Ręcznej zmiany kanału	16
Menu wyboru	7	Ustawianie wywołania wszystkich użytkowników/	16
Wybieranie kanału	7	bezpośredniego	16
Wybieranie kodu	7	Ustawianie wywołania wszystkich użytkowników	16
Tryb nasłuchu dwóch kanałów	8	Ustawianie wywołania bezpośredniego	17
Aktywacja stopera	8	Włączanie blokady klawiszy	17
Menu trybów	9	Alarm niskiego poziomu naładowania akumulatora.	17
Funkcja zegara	9	Podświetlenie wyświetlacza LCD	17
Funkcja skanowania kanałów	10	Dane techniczne	18
Funkcja trybu monitorowania	10	Karta częstotliwości (MHz)	18
Nadawanie uruchamiane głosem	10	Lista zatwierdzonych akcesoriów	18
Transmisja Tonu wywołania	10	Karta kodów CTCSS (Hz)	19
Tryb wibracji (Vibe)	11	Kody DCS	19
Tryb cichy (Slnt)	11	Informacje Dotyczące Gwarancji	20
Dźwięk klawiszy	11	Gwarancja Nie Obejmuje.	20
PTT (Ton potwierdzenia)	12	Informacje o Prawach Autorskich	20

Bezpieczeństwo produktu i oddziaływanie fal radiowych



Ostrożnie!

Przed rozpoczęciem użytkowania wyrobu należy zapoznać się z instrukcjami dotyczącymi bezpiecznej obsługi urządzeń zawartymi w broszurze "Zasady bezpiecznego użytkowania wyrobu oraz narażenie na działanie promieniowania o częstotliwości radiowej" dostarczonej z radiotelefonem.

UWAGA!

Przed rozpoczęciem użytkowania wyrobu należy zapoznać się z informacjami dotyczącymi narażenia na działanie promieniowania o częstotliwości radiowej oraz instrukcjami zawartymi w broszurze "Zasady bezpiecznego użytkowania wyrobu oraz narażenie na działanie promieniowania o częstotliwości radiowej" dostarczonej z radiotelefonem, ażeby móc zapewnić zgodność z limitami ekspozycji na działanie energii RF.

Charakterystyka

8 kanałów PMR

121 kodów (38 kodów CTCSS i 83 kody DCS)

Zasięg do 10 km*

Latarka LED

Wewnętrzny układ nadawania uruchamianego głosem (VOX)

10 alertów wywołania do wyboru

Podświetlany wyświetlacz ciekłokrystaliczny

Gniazdo do podłączenia opcjonalnego zestawu słuchawkowego

Sygnal potwierdzenia PTT

Timer

Monitorowanie pomieszczenia

Skanowanie kanałów

Nasłuch dwóch kanałów

Blokada klawiatury

Tryb oszczędzania baterii

Tryb cichy

Tryb oszczędzania baterii

Wywołanie grupowe

Wywołanie bezpośrednie (z identyfikatorem dzwoniącego)

Wywołania wszystkich użytkowników

Automatyczna zmiana kanału

* Zasięg może się różnić w zależności od warunków środowiskowych i/lub topograficznych.

Przyciski sterujące i funkcje

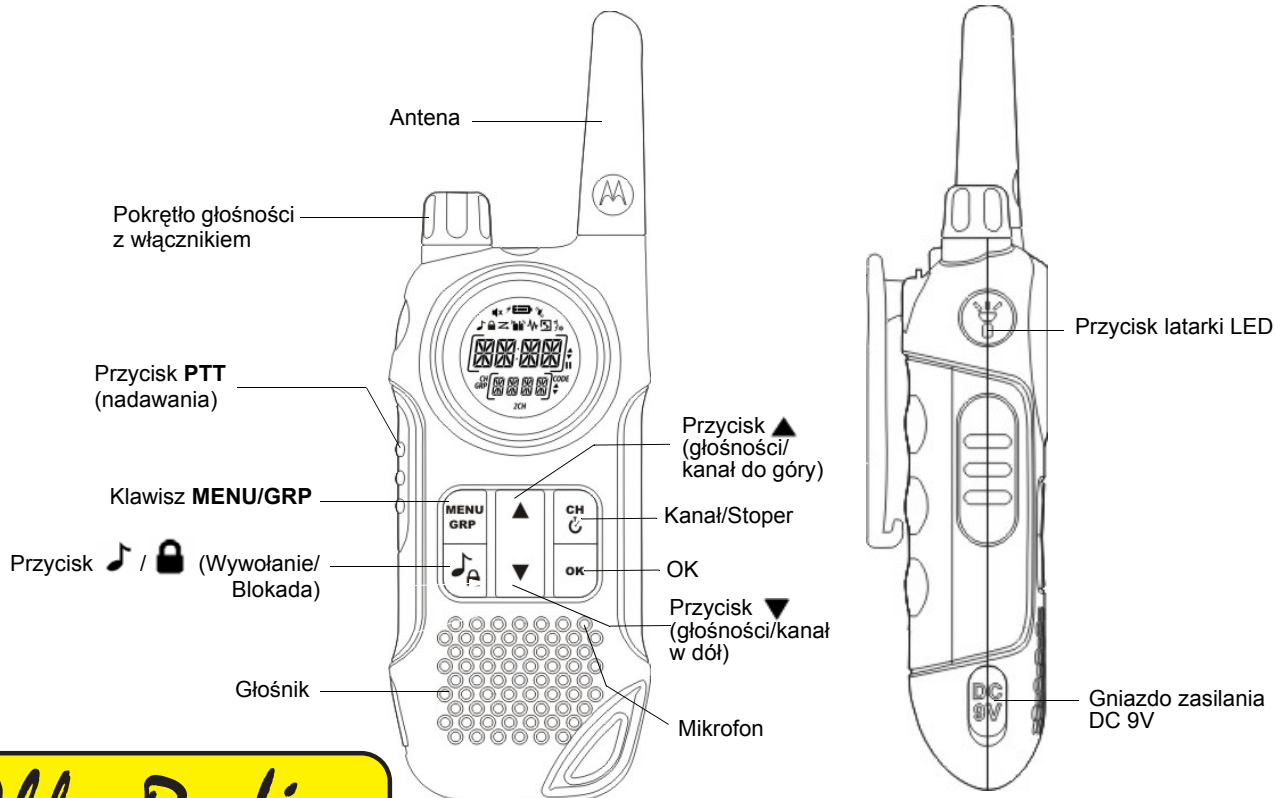

Alfa Radio

85-766 Bydgoszcz; ul. Fordońska 246
tel. (052) 371-91-00; fax 371-91-32
jarek@alfaradio.com.pl; www.alfaradio.com.pl

Wyświetlacz

1. Wskaźnik wyboru Czasu/Menu/Grupy
2. Wskaźnik skanowania
3. Wskaźnik tonu klawiszy
4. Wskaźnik blokady klawiatury
5. Wskaźnik wyciszenia (wył. dzwonka)
6. Wskaźnik naładowania baterii
7. Wskaźnik poziomego naładowania akumulatorów
8. Wskaźnik podsłuchu
9. Wskaźnik wibracji
10. Wskaźnik podsłuchu pomieszczenia
11. Wskaźnik VOX
12. Wskaźnik transmisji
13. Wskaźnik odbioru
14. Wskaźnik góra/dół (wybór Trybu kanału/Menu)
15. Wskaźnik pauzy (stopera)
16. Wskaźnik kodu (numer pod-kodu)
17. Góra/dół (numer wyboru pod-kodu/Grupy)
18. Wskaźnik 2CH (podwójny kanał)
19. Wskaźnik wyboru numeru pod-kodu/Grupy
20. Wskaźnik GRP (Trybu grupy)
21. CH (Wskaźnik kanału głównego)
22. Wskaźnik dwukropka (wyświetlenie godziny/stopera)

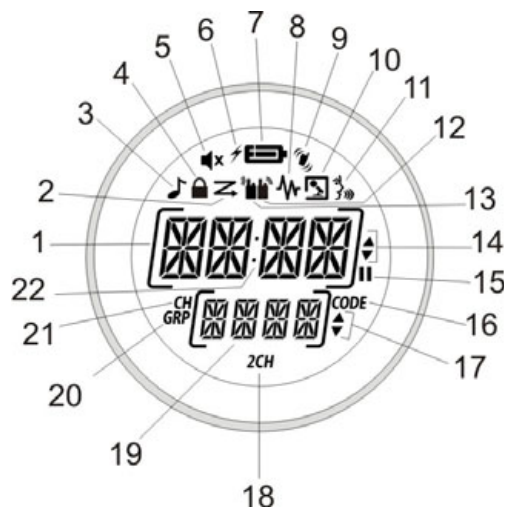

Gratulujemy zakupu radiotelefonu TLKR T8. Produkt jest lekki i wytrzymały. Idealnie nadaje się on do kontaktu w rodziną i znajomymi w trakcie imprez sportowych, wędrowek w plenerze, jazdy na nartach lub generalnie w terenie, dla zapewnienia zasadniczej komunikacji. To kompaktowe, nowoczesne urządzenie jest wyposażone w wiele funkcji.

Zawartość zestawu

Twój zestaw zawiera dwa radiotelefony TLKR T8, dwa zaczepy do noszenia radiotelefonu na pasku, jedną ładowarkę, adapter AC, dwie wkładki na akumulatory, dwa pakiety akumulatorów niklowo-wodorkowych (NiMH) oraz podręcznik użytkownika. Do zasilania radiotelefonu możesz zastosować 4 baterie alkaliczne typu AAA (nie dołączone do zestawu).

Montaż akumulatorów

Radiotelefon TLKR T8 może być zasilany przy użyciu pakietu akumulatorów niklowo-wodorkowych lub 4 baterii alkalicznych typu AAA (nie dołączonych do zestawu). W przypadku zastosowania baterii alkalicznych, zalecamy użycie baterii alkalicznych wysokiej jakości.

Aby zamontować pakiet akumulatorów niklowo-wodorkowych:

1. Upewnij się, że radiotelefon jest wyłączony.
2. Zdejmij osłonę komory na baterie przez naciśnięcie klapki u dołu osłony, co umożliwi jej zdjęcie.
3. Zamontuj pakiet akumulatorów niklowo-wodorkowych w komorze na baterie. Przestrzegaj poprawnego ułożenia biegunów według znaków + i – wewnątrz komory na baterie. Przy niewłaściwej instalacji akumulatora urządzenie nie będzie działać.
4. Ponownie załóż osłonę komory na baterie.

Poziom naładowania i alarm niskiego poziomu naładowania akumulatorów

Niniejszy radiotelefon posiada na wyświetlaczu wskaźnik poziomu naładowania akumulatorów, który wskazuje stan akumulatorów. Gdy poziom naładowania akumulatorów w radiotelefonie będzie niski, ikona  wskaźnika poziomu naładowania akumulatora będzie migać. Niezwłocznie naładuj akumulator NiMH.

Ładowanie akumulatorów w radiotelefonie

Jeżeli stosuje się akumulator NiMH, można ładować dwa radiotelefony TLKR T8 bezpośrednio lub na bazie znajdującej się w komplecie.

Przed umieszczeniem radiotelefonu w ładowarce, pamiętaj, aby go wyłączyć. W przeciwnym razie wskaźnik poziomu naładowania akumulatorów nie będzie poprawnie wskazywał stanu naładowania.

Ładowanie bezpośrednie

1. Podłącz wtyczkę adaptera DC do gniazda DC 9V radiotelefonu i wetknij drugi koniec adaptera do gniazda zasilającego akcesoria w pojeździe.
2. Ładuj pakiet akumulatorów przez 16 godzin.

Ładowanie przy użyciu ładowarki

1. Podłącz adapter AC do gniazda DC 9V ładowarki oraz do standardowego gniazda sieciowego.
2. Postaw ładowarkę na biurku lub stole i umieść radiotelefon zwrócony klawiaturą do przodu w ładowarce.
3. Upewnij się, że wskaźnik LED świeci się. Ładuj pakiet akumulatorów przez 16 godzin i wyjmij radiotelefon z ładowarki po naładowaniu akumulatorów.

Uwaga: Wskaźniki LED ładowania będą się świecić tak długo, jak długo radiotelefony będą pozostawać w ładowarce.

Ładowanie akumulatorów wyjętych z radiotelefonu

Możesz ładować pakiet akumulatorów niklowo-wodorkowych samodzielnie, korzystając z dołączonej wkładki na akumulatory.

1. Mieść wkładkę na akumulatory w ładowarce.
2. Zamontuj pakiet akumulatorów niklowo-wodorkowych przykładając jego styki do styków ładowarki. Nieprawidłowy montaż akumulatorów uniemożliwi ich ładowanie.
3. Upewnij się, że wskaźnik LED świeci się. Ładuj pakiet akumulatorów przez 16 godzin.

Uwaga: Wskaźniki LED ładowania będą się świecić tak długo, jak długo radiotelefony będą pozostawać w ładowarce.

Korzystanie z radiotelefonu



Aby w pełni wykorzystać możliwości swojego nowego radiotelefonu, przed rozpoczęciem użytkowania radiotelefonu przeczytaj cały niniejszy podręcznik użytkownika.

Włączanie radiotelefonu i regulacja głośności

1. Przekręć pokrętkę w prawo, aby WŁĄCZYĆ radiotelefon. Aby zwiększyć głośność, przekręcaj pokrętkę dalej w prawo. Aby ściszyć dźwięk, przekręć pokrętkę w lewo.
2. Aby WYŁĄCZYĆ urządzenie, przekręć pokrętkę do końca w lewo.

Rozmawianie przez radiotelefon

Aby rozmawiać z innymi osobami przez radiotelefon:

1. Naciśnij i przytrzymaj przycisk **PTT** i zacznij mówić wyraźnym, normalnym głosem w odległości około 5-8 cm od mikrofonu. W czasie transmisji na wyświetlaczu będzie widoczna ikona . Aby uniknąć obciążenia pierwszej części transmisji, po naciśnięciu przycisku **PTT**, zrób małą przerwę zanim zaczniesz mówić.
2. Po zakończeniu mówienia zwolnij przycisk **PTT**. Możesz teraz odbierać przychodzące wywołania. Podczas odbioru na wyświetlaczu będzie widoczna ikona .

Uwaga: Jeżeli będziesz kontynuować transmisję przez 60 sekund, radiotelefon wyśle sygnał ograniczenia czasu nadawania i ikona  zacznie migać. Radiotelefon zatrzyma transmisję.

Poruszanie się po menu

W celu umożliwienia dostępu do zaawansowanych funkcji TLKR T8, radiotelefon posiada dwa rodzaje funkcji Menu.

1. Aby wejść do Menu, naciśnij **MENU/GRP**.
2. Dodatkowe naciśnięcia **MENU/GRP** pozwalają poruszać się w Menu, do chwili powrotu do „Normalnego” trybu operacyjnego.

Menu wyboru

Schemat poruszania się po Menu wyboru w radiotelefonie jest następujący:

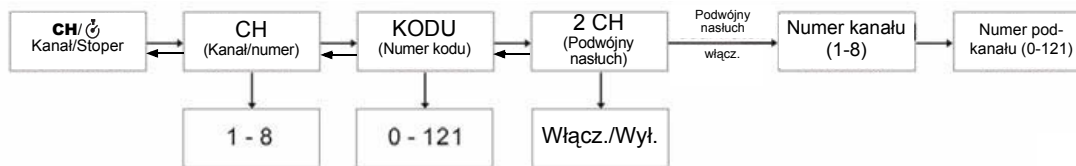

Tryb nasłuchu dwóch kanałów

Radiotelefon może skanować bieżący kanał i drugi kanał na przemian. Musisz ustawić numer kanału i jego kod dla drugiego kanału.

Aby ustawić drugi kanał i uruchomić nasłuch dwóch kanałów:

1. Wprowadź **CH/** . Przechodź przez pozycje menu, aż na wyświetlaczu pojawi się "2CH".
2. Naciśnij **OK**, a następnie klawisz **▲** lub **▼**, aby **WŁĄCZYĆ** monitorowanie podwójnego kanału. Ponowne naciśnięcie **OK** potwierdzi wybór numeru podwójnego monitorowania kanału.
3. Naciśnij klawisz **▲**, aby wybrać numer drugiego kanału, naciśnij **OK**, a następnie klawisz **▲** lub **▼**, aby wybrać drugi kanał. Ponowne naciśnięcie **OK** potwierdza wybór.
4. Naciśnij klawisz **▲**, aby wybrać drugi pod-kod. Naciśnij **OK**, a następnie klawisz **▲** lub **▼**, aby wybrać numer drugiego pod-kodu. Ponowne naciśnięcie **OK** potwierdza wybór.

Uwaga: Jeżeli ustawisz taki sam numer kanału i kod, jak dla bieżącego kanału, tryb nasłuchu dwóch kanałów nie będzie działać.

Aby wyłączyć tryb nasłuchu dwóch kanałów:

Wprowadź **CH/** . Przechodź przez pozycje menu, aż na wyświetlaczu pojawi się "2CH". Naciśnij **OK**, a następnie klawisz **▲** lub **▼**, aby **WYŁĄCZYĆ** tryb.



Naciśnij **OK**, aby potwierdzić ustawienie.

Aktywacja stopera

Radiotelefonu można używać jako stopera. Można odmierzać czas do 60 minut i 59 sekund.

Uwaga: W tym trybie można odbierać sygnały przychodzące.

Użycie stopera:

1. Naciśnij i przytrzymaj **CH/** , aż pojawi się ikona Stopera.
2. Naciśnij **▲**, żeby włączyć Stoper. Ponowne naciśnięcie **▲** zatrzyma Stoper.
3. Naciśnij **▼**, żeby wyzerować Stoper.
4. Naciśnij i przytrzymaj **CH/** , żeby wyjść z funkcji Stopera.

Menu trybów

Schemat poruszania się po Menu trybów w radiotelefonie jest następujący:

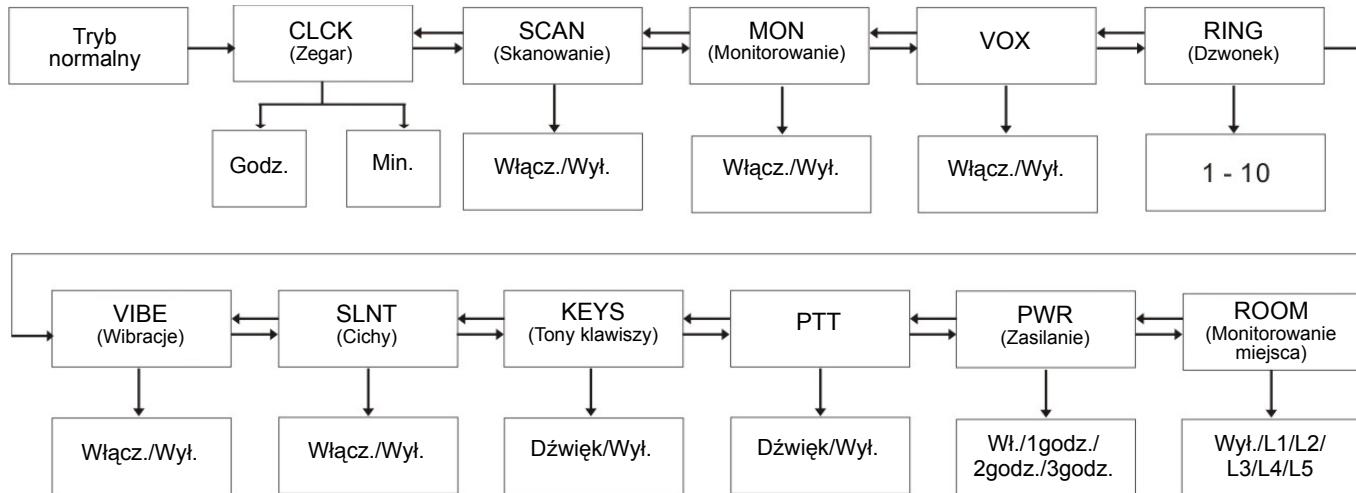

Funkcja zegara

Funkcja zegara radiotelefonu TLKR T8 może być użyta do podawania czasu na wyświetlaczu. Przy ustawieniu funkcji zegara, czas jest wyświetlany w formacie 24-godzinnym, w trybie oczekiwania.

Aby włączyć lub wyłączyć zegar:

1. Otwórz **MENU/GRP**. Przechodź przez pozycje menu, aż na wyświetlaczu pojawi się "CLOCK" (Zegar). Naciśnij **OK**, aby ustawić funkcję zegara.
2. Naciśnij klawisz **▲** lub **▼**, aby ustawić godzinę.
3. Naciśnij **OK** i przejdź do ustawienia minut.
4. Naciśnij klawisz **▲** lub **▼**, aby ustawić minuty.
5. Naciśnij **OK**, aby potwierdzić ustawienie.

Funkcja skanowania kanałów

Radiotelefon TLKR T8 posiada funkcję skanowania kanałów, która zapewnia łatwe skanowanie wszystkich 8 kanałów. Po wykryciu aktywnego kanału, radiotelefon zatrzymuje się na nim do czasu aż kanał będzie wolny. Następnie po 2 sekundach radiotelefon wznowi skanowanie. Naciśnięcie klawisza **PTT** przy pauzie w skanowaniu kanału zezwoli na transmisję na tym kanale; po zwolnieniu **PTT** w ciągu 5 sekund rozpocznie się skanowanie.

Aby włączyć skanowanie kanałów:

1. Otwórz **MENU/GRP**. Przechodź przez pozycje menu, aż na wyświetlaczu pojawi się "SCAN" (Skanuj). Naciśnij **OK**, a następnie klawisz ▲ lub ▼, aby wybrać opcję włączenia skanowania (Scan On).
2. Naciśnij **OK**, aby rozpocząć skanowanie kanału.

Aby wyłączyć skanowanie kanałów:

1. Otwórz **MENU/GRP**. Przechodź przez pozycje menu, aż na wyświetlaczu pojawi się "SCAN" (Skanuj). Naciśnij **OK**, a następnie naciśnij klawisz ▲ lub ▼, aby ustawić opcję Skanowania na WYŁ. (OFF)
2. Naciśnij **OK**, aby potwierdzić ustawienie.

Funkcja trybu monitorowania

Radiotelefon TLKR T8 umożliwia nasłuchiwanie słabych sygnałów na bieżącym kanale po wciśnięciu jednego przycisku.

Aby włączyć tryb monitorowania:

1. Otwórz **MENU/GRP**. Przechodź przez pozycje menu, aż na wyświetlaczu pojawi się "MON". Naciśnij **OK** a następnie klawisz ▲ lub ▼, aby WŁĄCZYĆ opcję monitorowania.
2. Monitorowanie kanału rozpocznie się niezwłocznie.

Aby wyłączyć Podsluch (OFF):

1. Otwórz **MENU/GRP**. Przechodź przez pozycje menu, aż na

- wyświetlaczu pojawi się "MON". Naciśnij **OK**, a następnie klawisz ▲ lub ▼, aby WYŁĄCZYĆ opcję monitorowania.
2. Naciśnij **OK**, aby potwierdzić ustawienie.

Nadawanie uruchamiane głosem

Radiotelefon TLKR T8 wyposażony jest w ustawianą przez użytkownika funkcję nadawania uruchamianego głosem (VOX), która może być wykorzystywana do automatycznych transmisji uruchamianych głosem. Funkcja VOX przeznaczona jest do obsługi radiotelefonu bez użycia rąk. Transmisja jest ograniczona przez mówienie do mikrofonu radiotelefonu lub zestaw nagłowny (do nabycia osobno), a nie przez naciśnięcie przycisku **PTT**.

Aby wybrać poziom funkcji VOX:

1. Otwórz **MENU/GRP**. Przechodź przez pozycje menu, aż na wyświetlaczu pojawi się "VOX". Naciśnij **OK**, aby wybrać ustawienie VOX (L1..L5/Wył.) Wybór opcji Off (wył.) dezaktywuje VOX, a poziom 1-5 ustawia czułość obwodu VOX.
2. Naciśnij przycisk ▲ lub ▼, aby wybrać wymagany poziom czułości funkcji VOX. Ustaw poziom 1 w cichym otoczeniu, a poziom 5 w bardzo hałaśliwym otoczeniu. Możesz znaleźć odpowiedni poziom czułości poprzez mówienie do mikrofonu. Jeżeli ikona  zacznie migać, oznacza to, że Twój głos jest odbierany.
3. Naciśnij **OK**, aby potwierdzić ustawienie.



Uwaga: Jeżeli będziesz kontynuować transmisję korzystając z funkcji VOX przez 60 sekund, radiotelefon wyśle sygnał czasu nadawania i ikona  będzie migać przez 5 sekund.

Transmisja Tonu wywołania

Radiotelefon TLKR T8 posiada 10 wybieralnych sygnałów wywołania, które są wysyłane po naciśnięciu przycisku .

Aby wybrać sygnał wywołania:

1. Otwórz **MENU/GRP**. Przechodź przez pozycje menu , aż na wyświetlaczu pojawi się "RING". Naciśnij **OK**, aby wybrać ton (1 - 10).
2. Naciśnij klawisz ▲ lub ▼ , aby wybrać pożądany ton wywołania. Każdy ton zabrmi za każdorazowym naciśnięciem numeru wybranego tonu.
3. Naciśnij **OK**, aby potwierdzić ustawienie.

Aby wysłać wybrany sygnał wywołania, naciśnij przycisk  / . Wybrany sygnał będzie automatycznie transmitowany przez ustalony okres czasu. Sygnał wywołania zostanie anulowany po naciśnięciu przycisku **PTT**.

Tryb wibracji (Vibe)

Radiotelefon TLKR T8 jest wyposażony jest w opcje wibracji, które włączają się przy odbieraniu transmisji lub tonu wywołania.

Tryb wibracji jest wyłączany na 30 sekund kiedy nadajesz, odbierasz lub naciskasz inny klawisz.

Aby WŁĄCZYĆ tryb wibracji:

1. Otwórz **MENU/GRP**. Przechodź przez opcje menu, aż na wyświetlaczu pojawi się "VIBE". Naciśnij **OK**, a następnie klawisz ▲ lub ▼ , aby WŁĄCZYĆ tryb wibracji.
2. Naciśnij **OK**, aby potwierdzić ustawienie.

Aby WYŁĄCZYĆ tryb wibracji:

1. Otwórz **MENU/GRP**. Przechodź przez opcje menu, aż na wyświetlaczu pojawi się "VIBE". Naciśnij **OK**, a następnie klawisz ▲ lub ▼ , aby WYŁĄCZYĆ funkcję wibracji.
2. Naciśnij **OK**, aby potwierdzić ustawienie.

Tryb cichy (Slnt)

Po włączeniu trybu cichego dźwięk wszystkich wywołań przychodzących jest wyciszony — wywołanie przychodzące jest sygnalizowane miganiem ekranu.

Jeśli wywołanie nie zostanie odebrane, ekran jest wyłączony, a ikona wywołania będzie migać do momentu utraty sygnału.

Przesyłanie lub odbieranie wywołania bądź naciśnięcie dowolnego klawisza powoduje wyłączenie trybu cichego na 30 sekund.

Aby WYŁĄCZYĆ tryb cichy:

1. Otwórz **MENU/GRP**. Przechodź przez pozycje menu, aż na wyświetlaczu pojawi się "SLNT". Naciśnij **OK**, a następnie klawisz ▲ lub ▼ , aby WŁĄCZYĆ cichy tryb.
2. Naciśnij **OK**, aby potwierdzić ustawienie.

Aby WYŁĄCZYĆ tryb cichy:

1. Otwórz **MENU/GRP**. Przechodź przez opcje menu, aż na wyświetlaczu pojawi się "SLNT". Naciśnij **OK**, a następnie klawisz ▲ lub ▼ , aby WYŁĄCZYĆ cichy tryb.
2. Naciśnij **OK**, aby potwierdzić ustawienie.

Dźwięk klawiszy

Radiotelefon emituje dźwięk za każdym naciśnięciem przycisku (z wyjątkiem przycisku **PTT**).

Aby WŁĄCZYĆ tony klawiszy:

1. Otwórz **MENU/GRP**. Przechodź przez pozycje menu, aż na wyświetlaczu pojawi się "KEYS". Naciśnij **OK**, a następnie klawisz ▲ lub ▼ , aby WŁĄCZYĆ tony klawiszy.
2. Naciśnij **OK**, aby potwierdzić ustawienie.

Aby WYŁĄCZYĆ tony klawiszy:

1. Otwórz **MENU/GRP**. Przechodź przez pozycje menu, aż na wyświetlaczu pojawi się "KEYS". Naciśnij **OK**, a następnie klawisz ▲ lub ▼ , aby WYŁĄCZYĆ tony klawiszy.
2. Naciśnij **OK**, aby potwierdzić ustawienie.

PTT (Ton potwierdzenia)

Sygnal potwierdzenia stanowi SYGNAŁ, który jest wysyłany w celu powiadomienia o zakończeniu transmisji (transmisja **PTT** i **VOX**). Sygnal potwierdzenia można usłyszeć z głośnika po włączeniu funkcji sygnału potwierdzenia. Sygnal potwierdzenia wysyłany jest nawet wówczas, gdy funkcja sygnału potwierdzenia jest wyłączona. Jednakże sygnał potwierdzenia nie będzie słyszalny z głośnika.

Aby **WŁĄCZYĆ** dźwięk **PTT**:

1. Otwórz **MENU/GRP**. Przechodź przez pozycje menu, aż na wyświetlaczu pojawi się "**PTT**". Naciśnij **OK**, a następnie klawisz **▲** lub **▼**, aby **WŁĄCZYĆ** tryb dźwięku **PTT**.
2. Naciśnij **OK**, aby potwierdzić ustawienie.

Aby **WYŁĄCZYĆ** dźwięk **PTT**:

1. Otwórz **MENU/GRP**. Przechodź przez pozycje menu, aż na wyświetlaczu pojawi się "**PTT**". Naciśnij **OK**, a następnie klawisz **▲** lub **▼**, aby **WYŁĄCZYĆ** tryb dźwięku **PTT**.
2. Naciśnij **OK**, aby potwierdzić ustawienie.

Funkcja automatycznego oszczędzania akumulatorów

Radiotelefon posiada unikalny obwód przeznaczony do znacznego przedłużenia czasu pracy akumulatorów. Jeżeli nie będzie żadnej transmisji, ani przychodzącego wywołania w ciągu 3 sekund, radiotelefon przełączy się na tryb oszczędzania akumulatorów. W tym trybie, można nadal odbierać transmisje.

Automatyczne wyłączanie zasilania

Funkcja automatycznego wyłączania zasilania pozwala ustawić czas, po jakim radiotelefon wyłączy się automatycznie.

1. Otwórz **MENU/GRP**. Przechodź przez pozycje menu, aż na wyświetlaczu pojawi się "**PWR**". Naciśnij **OK**, a następnie klawisz **▲** lub **▼**, aby wybrać tryb automatycznego wyłączania zasilania. Opcja może być ustawiona na Włącz.,

1 godz., 2 godz. lub 3 godz.

2. Naciśnij **OK**, aby potwierdzić ustawienie.

Funkcja monitorowania pomieszczenia

Możesz wykorzystać jeden ze swoich radiotelefonów TLKR T8 jako monitor pomieszczenia, a drugi radiotelefon stosować do nasłuchu i kontrolowania głosu w innym pomieszczeniu. Po ustawieniu funkcji monitorowania pomieszczenia, radiotelefon monitorujący będzie wykrywać głos/hałas (zgodnie z ustawionym poziomem czułości) i transmitować je do radiotelefonu nasłuchującego bez naciśnięcia przycisku **PTT**. Radiotelefon monitorujący nie może odbierać żadnych transmisji w tym trybie.

Aby **WŁĄCZYĆ** funkcję monitorowania pomieszczenia:

1. Otwórz **MENU/GRP**. Przechodź przez pozycje menu, aż na wyświetlaczu pojawi się "**ROOM**". Naciśnij **OK**, a następnie klawisz **▲** lub **▼**, aby ustawić opcję monitorowania miejsca na **WYŁ.** lub poziom **L1, L2, L3, L4, L5**.
2. Monitorowanie kanału rozpocznie się niezwłocznie.

Aby **WYŁĄCZYĆ** funkcję monitorowania pomieszczenia:

1. Otwórz **MENU/GRP**. Przechodź przez pozycje menu, aż na wyświetlaczu pojawi się "**ROOM**". Naciśnij **OK**, a następnie klawisz **▲** lub **▼**, aby **WYŁĄCZYĆ** opcję monitorowania miejsca.
2. Naciśnij **OK**, aby potwierdzić ustawienie.

Uwaga:

- W trybie monitorowania pomieszczenia przycisk **PTT** jest nieaktywny i jego naciśnięcie powoduje wygenerowanie sygnału błędu przycisku **PTT**.
- Jeżeli głos/hałas w drugim pomieszczeniu będzie odbierany przez ponad 60 sekund, radiotelefon monitorujący przestanie monitorować przez 5 sekund, a następnie wznowi monitorowanie.

Menu grupy

Aby przejść do menu grupy, naciśnij i przytrzymaj klawisz

MENU/GRP.

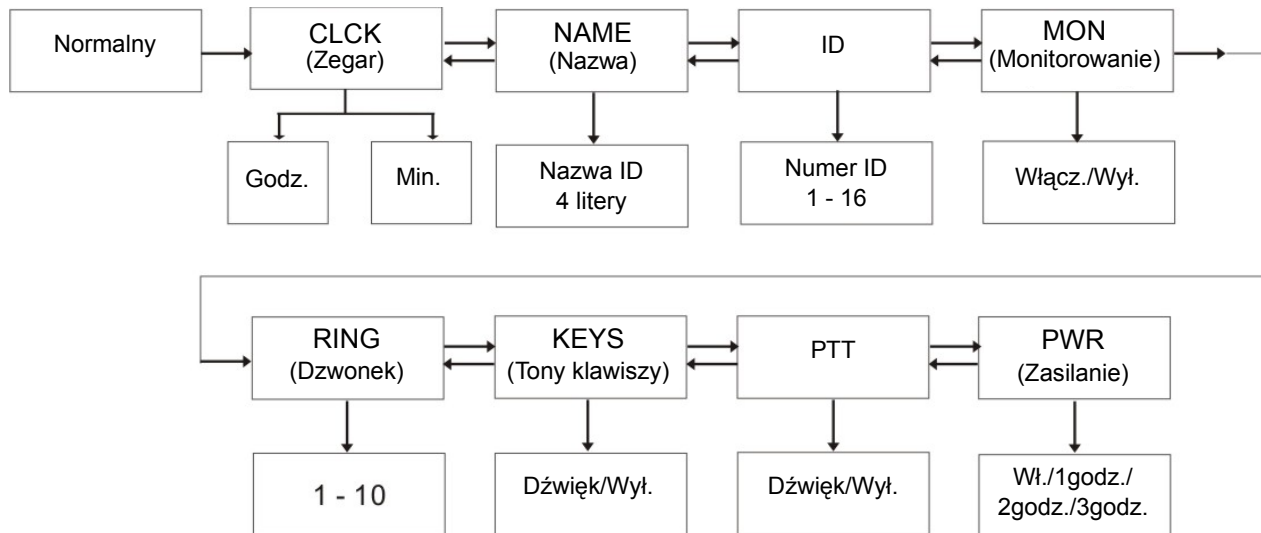

Funkcja zegara w Trybie grupowym

Funkcja zegara radiotelefonu TLKR T8 może być użyta do podawania czasu na wyświetlaczu. Przy ustawieniu funkcji zegara, czas jest wyświetlany w formacie 24-godzinnym, w trybie oczekiwania.

Aby włączyć lub wyłączyć zegar:

1. Otwórz **MENU/GRP**. Przechodź przez pozycje menu, aż na wyświetlaczu pojawi się "CLCK" (Zegar). Naciśnij **OK**, aby ustawić funkcję zegara.
2. Naciśnij klawisz ▲ lub ▼, aby ustawić godzinę.
3. Naciśnij **OK** i przejdź do ustawienia minut.
4. Naciśnij klawisz ▲ lub ▼, aby ustawić minuty.
5. Naciśnij **OK**, aby potwierdzić ustawienie.

Ustaw nazwę ID

W wypadku wywołania wszystkich użytkowników z grupy lub wykonywania wywołania bezpośredniego na wyświetlaczach pozostałych urządzeń wyświetlana jest nazwa identyfikatora. Ta sama nazwa jest widoczna na wyświetlaczu innego radiotelefonu, jeśli ktoś chce połączyć się bezpośrednio z Tobą. Jeśli nie zostanie ustawiona nazwa identyfikatora, wyświetlany jest numer urządzenia.

Aby ustawić Nazwę ID:

1. Otwórz **MENU/GRP**. Przechodź przez pozycje menu, aż na wyświetlaczu pojawi się "NAME". Naciśnij **OK**, aby wprowadzić nazwę na pulsujących elementach pod-kodu.
2. Naciśnij klawisz **▲** lub **▼**, aby wprowadzić literę na pulsujących elementach pod-kodu. Naciśnij **OK**, aby przejść do następnej litery i kontynuuj do zakończenia procesu. Nazwy mogą składać się z maksymalnie 4 liter.
3. Naciśnij **OK**, aby potwierdzić ustawienie.

Uwaga: Po każdym naciśnięciu klawisza MENU/GRP urządzenie anuluje wybrany numer identyfikatora i wpisaną nazwę identyfikatora, a następnie zamyka menu grupy.

Ustaw numer ID

Każdy radiotelefon w Grupie musi posiadać numer identyfikujący od 1 - 16.

Numer potrzebny jest do identyfikacji radiotelefonu w danej Grupie.

Aby ustawić numer ID:

1. Otwórz **MENU/GRP**. Przechodź przez opcje menu, aż na wyświetlaczu pojawi się "ID". Naciśnij **OK**, a następnie klawisz **▲** lub **▼**, aby ustawić numer ID.
2. Naciśnij **OK**, aby potwierdzić ustawienie.

Uwaga: Użytkownik wybiera numer ID wyświetlony na elementach kanału, naciskając klawisz **▲ lub **▼**. Kiedy ID zarejestrowany dla Wywołania wszystkich zostanie wybrany klawiszami **▲** lub **▼**, pojawi się wyświetlenie "USED" (Użyty) przy elementach pod-kodu oraz jeżeli wybrany został nie zarejestrowany numer ID. Elementy pod-kodu pozostaną puste.**



Ustaw monitorowania w Trybie grupowym

Aby WŁĄCZYĆ tryb monitorowania:

1. Otwórz **MENU/GRP**. Przechodź pozycje menu, aż na wyświetlaczu pojawi się "MON". Naciśnij **OK**, a następnie klawisz **▲** lub **▼**, aby WŁĄCZYĆ opcję monitorowania.
2. Monitorowanie kanału rozpocznie się niezwłocznie.

Aby WYŁĄCZYĆ tryb monitorowania:

1. Otwórz **MENU/GRP**. Przechodź pozycje menu, aż na wyświetlaczu pojawi się "MON". Naciśnij **OK**, a następnie klawisz **▲** lub **▼**, aby WYŁĄCZYĆ opcję monitorowania.
2. Naciśnij **OK**, aby potwierdzić ustawienie.

Ustaw Dźwięk wywołania w Trybie grupowym

Aby wybrać ton wywołania:

1. Otwórz **MENU/GRP**. Przechodź pozycje menu, aż na wyświetlaczu pojawi się "RING". Naciśnij **OK**, aby wybrać ton wywołania (1 - 10).
2. Naciśnij klawisz ▲ lub ▼, aby wybrać pożądany ton. Każdy ton zabrzmii za każdorazowym naciśnięciem numeru wybranego tonu.

Aby transmitować wybrany ton, naciśnij klawisz. Wybrany ton będzie automatycznie transmitowany przez określony czas. Ton wywołania zostanie skasowany poprzez naciśnięcie przycisku **PTT**.

Ustaw Dźwięk klawiszy w Trybie grupowym

Aby WŁĄCZYĆ tony klawiszy:

1. Otwórz **MENU/GRP**. Przechodź pozycje menu, aż na wyświetlaczu pojawi się "**PTT**". Naciśnij **OK**, a następnie klawisz ▲ lub ▼, aby WŁĄCZYĆ tryb dźwięku klawiszy.
2. Naciśnij **OK**, aby potwierdzić ustawienie..

Aby WYŁĄCZYĆ tony klawiszy:

1. Otwórz **MENU/GRP**. Przechodź pozycje menu, aż na wyświetlaczu pojawi się "KEYS". Naciśnij **OK**, a następnie klawisz ▲ lub ▼, aby WYŁĄCZYĆ tony klawiszy.
2. Naciśnij **OK**, aby potwierdzić ustawienie.

Ustaw PTT w Trybie grupowym

Aby WŁĄCZYĆ dźwięk **PTT**:

1. Otwórz **MENU/GRP**. Przechodź pozycje menu, aż na wyświetlaczu pojawi się "**PTT**". Naciśnij **OK**, a następnie klawisz ▲ lub ▼, aby WŁĄCZYĆ tryb dźwięku **PTT**.
2. Naciśnij **OK**, aby potwierdzić ustawienie.

Aby WYŁĄCZYĆ dźwięk **PTT**:

1. Otwórz **MENU/GRP**. Przechodź pozycje menu, aż na

wyświetlaczu pojawi się "**PTT**". Naciśnij **OK**, a następnie klawisz ▲ lub ▼, aby WYŁĄCZYĆ tryb bipu **PTT**.

2. Naciśnij **OK**, aby potwierdzić ustawienie.

Ustaw Automatyczne wyłączenie zasilania w Trybie grupowym

Funkcja automatycznego wyłączania zasilania pozwala ustawić czas, po którym radiotelefon automatycznie wyłącza się.

1. Otwórz **MENU/GRP**. Przechodź pozycje menu, aż na wyświetlaczu pojawi się "**PWR**". Naciśnij **OK**, a następnie klawisz ▲ lub ▼, aby wybrać Tryb automatycznego wyłączania zasilania. Funkcja może być ustawiona na Wł., 1 godz., 2 godz. lub 3 godz.
2. Naciśnij **OK**, aby potwierdzić ustawienie.

Tryb grupy

Naciśnij klawisz **CH/** , aby otworzyć Tryb grupy.

Naciskaj klawisz ▲ lub ▼ aby przechodzić przez opcje menu.

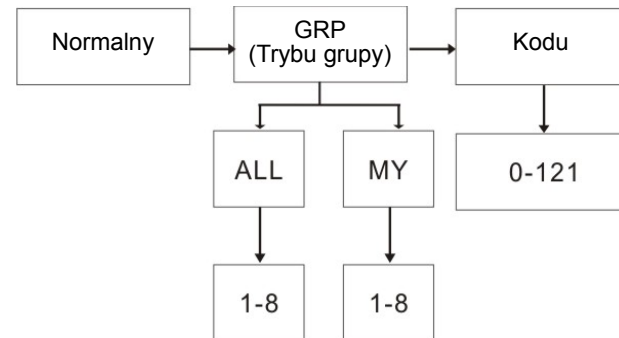

Naciśnij klawisz **CH/** , aby otworzyć ustawienia kanału. Naciśnij **OK**, a następnie klawisz **▲** lub **▼**, aby wybrać automatyczną lub ręczną zmianę ustawień kanału. Ustawienia zmiany kanału:



Kanał auto
Zmień



Kanał ręczny
Zmień

Naciskaj klawisz **CH/** , aby wprowadzać kolejne ustawienia.

Uwaga: Naciśnięcie klawisza CH/  **powoduje powrót do stanu bezczynności.**

Ustawianie automatycznej zmiany kanału

Naciśnij klawisz **CH/** , aby wejść w Tryb grupy.

Naciśnij **OK**, aby wybrać opcję automatycznej zmiany kanału; na wyświetlaczu pojawi się numer bieżącej grupy. Naciśnij **OK**, a następnie klawisz **▲** lub **▼**, aby wybrać numer kanału grupy i ponownie klawisz **▲** lub **▼**, aby wybrać tryb grupy "ALL" (Wszystkie).

Naciśnij **OK**, aby potwierdzić i wysłać polecenie automatycznej zmiany kanału.

Uwaga: Naciśnięcie klawisza CH/  **powoduje powrót do stanu bezczynności.**



Ustawianie ręcznej zmiany kanału

Naciśnij klawisz **CH/**  aby wejść w Tryb grupy. Naciśnij **OK**, aby wybrać opcję ręcznej zmiany kanału; na wyświetlaczu pojawi się "MY" (Moja).

Naciśnij **OK**, a następnie klawisz **▲** lub **▼**, aby wybrać kanał. Zostanie udostępniona funkcja ręcznej zmiany kanału.

Uwaga: Naciśnięcie klawisza CH/  **powoduje powrót do stanu bezczynności.**

Ustawianie wywołania wszystkich użytkowników/ bezpośredniego

Aby przejść do ustawień wywołań wszystkich użytkowników/ bezpośredniego, w trybie grupy naciśnij klawisz  / . Najpierw należy wybrać typ wywołania — wszystkich użytkowników lub bezpośrednio.





Transmisja wywołania
wszystkich użytkowników



Ustawianie wywołania
bezpośredniego

Aby wybrać to ustawienie, naciśnij klawisz **▲** lub **▼** celem wyboru typu wywołania.

Ustawianie wywołania wszystkich użytkowników

Kiedy wybrana jest opcja transmisja wywołania wszystkich "ZYNC", naciśnij klawisze  / , aby niezwłocznie transmitować wywołanie wszystkich. W radiotelefonie zabrzmiał ton Wywołania wszystkich. Podczas transmisji na wyświetlaczu zostanie pokazana ikona TX, a ikona wywołania będzie migać.

Uwaga: Aby wrócić do stanu bezczynności, naciśnij klawisz CH/ .

Ustawianie wywołania bezpośredniego

W segmentach kanałów na wyświetlaczu pokazywany jest numer identyfikatora, a w sektorach kodu podrzędnego nazwa identyfikatora.

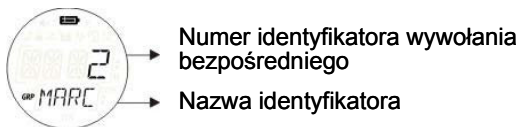

Aby wybrać numer identyfikatora, naciśnij klawisz ▲ lub ▼.

Naciśnij **OK**, aby transmitować polecenie Wywołania bezpośredniego. Polecenie Wywołania bezpośredniego zostanie przesłane tylko do wybranego numeru ID.

W trakcie transmisji wyświetlacz pokazuje ikonę IX oraz ikonę Wywołania.

Radiotelefon transmituje wybrany ton wywołania kiedy nadawane jest polecenie Wywołania bezpośredniego.

Uwaga: Naciśnięcie klawisza CH/ ↻ spowoduje cofnięcie do ustawienia Wszystkie wywołania bezpośrednie.

Włączanie blokady klawiszy

Aby zablokować klawiaturę:

Naciśnij i przytrzymaj klawisz / . Pojawi się ikona .

W elementach pod-kodu pojawi się na 2 sekundy wyświetlenie "LOCK", po czym nastąpi powrót do poprzedniego ekranu.

Aby odblokować klawiaturę:

Ponownie naciśnij i przytrzymaj klawisz / . Zniknie ikona . W elementach pod-kodu pojawi się na 2 sekundy wyświetlenie "UNLK", po czym nastąpi powrót do poprzedniego ekranu.

Uwaga: Jeżeli zostanie naciśnięty jakiegokolwiek klawisz (oprócz PTT) przy wyświetlonej ikonie LOCK, rozlegnie się dźwięk sygnalizujący błąd.

Alarm niskiego poziomu naładowania akumulatora

Alarm niskiego poziomu naładowania jest emitowany, gdy akumulator jest bliski wyladowania. Alarm rozlega się 30 sekund po tym, jak zacznie migać ikona niskiego poziomu naładowania akumulatora. W sektorach kodu podrzędnego wyświetlany jest wskaźnik „BATT”, a ikona niskiego poziomu naładowania akumulatora miga.

Gdy poziom naładowania akumulatora jest niski, dźwięk alarmu jest emitowany co 5 sekund przez 30 sekund.

Podświetlenie wyświetlacza LCD

Podświetlenie wyświetlacza LCD włączy się automatycznie po naciśnięciu dowolnego przycisku (z wyjątkiem przycisku PTT). Wyświetlacz LCD będzie się świecił przez 10 sekund od ostatniego naciśnięcia przycisku.

Dane techniczne

Kanały	8 PMR
Kody	121 (38 kodów CTCSS i 83 kody DCS)
Częstotliwość robocza	446.00625 - 446.09375 MHz
Źródło zasilania	Pakiet akumulatorów nikielowo-wodorkowych typu AAA 4 baterie alkaliczne typu AAA (nie dołączone do zestawu)
Zasięg	Do 10 km
Czas pracy akumulatorów	Typowo 16 godzin Baterie alkaliczne Typowo 14 godzin Akumulator NiMH

Karta częstotliwości (MHz)

Kanał	Częstotliwość
1	446.00625
2	446.01875
3	446.03125
4	446.04375
5	446.05625
6	446.06875
7	446.08125
8	446.09375

Lista zatwierdzonych akcesoriów

Aby zakupić te akcesoria, skontaktuj się z dealerem lub sprzedawcą

Alfa Radio

85-766 Bydgoszcz; ul. Fordońska 246
tel. (052) 371-91-00; fax 371-91-32
jarek@alfaradio.com.pl; www.alfaradio.com.pl

Karta kodów CTCSS (Hz)

Nr kodu	Częstotliwość sygnału (Hz)	Nr kodu	Częstotliwość sygnału (Hz)	Nr kodu	Częstotliwość sygnału (Hz)
0	Off	13	103.5	26	162.2
1	67.0	14	107.2	27	167.9
2	71.9	15	110.9	28	173.8
3	74.4	16	114.8	29	179.9
4	77.0	17	118.8	30	186.2
5	79.7	18	123.0	31	192.8
6	82.5	19	127.3	32	203.5
7	85.4	20	131.8	33	210.7
8	88.5	21	136.5	34	218.1
9	91.5	22	141.3	35	225.7
10	94.8	23	146.2	36	233.6
11	97.4	24	151.4	37	241.8
12	100.0	25	156.7	38	250.3

Kody DCS

Nr kodu	Kod	Nr kodu	Kod	Nr kodu	Kod	Nr kodu	Kod	Nr kodu	Kod	Nr kodu	Kod
39	023	53	114	67	174	81	315	95	445	109	631
40	025	54	115	68	205	82	331	96	464	110	632
41	026	55	116	69	223	83	343	97	465	111	654
42	031	56	125	70	226	84	346	98	466	112	662
43	032	57	131	71	243	85	351	99	503	113	664
44	043	58	132	72	244	86	364	100	506	114	703
45	047	59	134	73	245	87	365	101	516	115	712
46	051	60	143	74	251	88	371	102	532	116	723
47	054	61	152	75	261	89	411	103	546	117	731
48	065	62	155	76	263	90	412	104	565	118	732
49	071	63	156	77	265	91	413	105	606	119	734
50	072	64	162	78	271	92	423	106	612	120	743
51	073	65	165	79	306	93	431	107	624	121	754
52	074	66	172	80	311	94	432	108	627		

Informacje Dotyczące Gwarancji

Autoryzowany dealer firmy Motorola lub sprzedawca, u którego kupiłeś swój radiotelefon i oryginalne akcesoria, będzie honorował roszczenie gwarancyjne i zapewni serwis gwarancyjny. Zwróć swój radiotelefon do dealera lub sprzedawcy, aby uzyskać serwis gwarancyjny. Nie odsyłaj radiotelefonu do firmy Motorola.

Aby móc uzyskać serwis gwarancyjny, musisz przedstawić dowód zakupu (rachunek lub inny zastępczy dokument) wraz z datą zakupu. Na radiotelefonie powinien być również wyraźnie widoczny numer seryjny. Gwarancja będzie nieważna, jeżeli oznaczenie typu lub numery seryjne na radiotelefonie zostały zmienione lub usunięte.

Gwarancja Nie Obejmuje

Wad lub uszkodzeń będących wynikiem użytkowania produktu w sposób inny niż normalny lub w sposób niezgodny z instrukcjami zawartymi w niniejszej instrukcji.

Wad lub uszkodzeń wynikających z nieprawidłowego użytkowania, wypadku lub zaniechania.

Wad lub uszkodzeń wynikających z niewłaściwego testowania, pracy, utrzymania, regulacji, lub jakichkolwiek zmian i modyfikacji.

Uszkodzeń anteny, o ile nie zostały spowodowane bezpośrednio przez wady w materiałach lub w wykonaniu. Produktów rozmontowanych lub naprawianych w sposób poważnie wpływający na działanie, lub uniemożliwiający odpowiednią kontrolę i testowanie niezbędne w celu zweryfikowania roszczeń gwarancyjnych.

Wad lub uszkodzeń związanych z zasięgiem.

Wad lub uszkodzeń spowodowanych przez wilgoć, zalanie lub zachłapanie.

Wszelkich powierzchni plastikowych i innych zewnętrznych części, zadrapanych lub uszkodzonych wskutek normalnego użytkowania.

Produktów wypożyczonych czasowo.

Części zużywających się w trakcie normalnej eksploatacji.

Informacje o Prawach Autorskich

Produkty firmy Motorola, opisane w niniejszej instrukcji, mogą zawierać programy, zawartość pamięci półprzewodnikowych i innych nośników, chronioną prawem autorskim. Przepisy prawne w Stanach Zjednoczonych i innych krajach chronią wyłączne prawa firmy Motorola do programów komputerowych chronionych prawem autorskim, w tym wyłączne prawo kopiowania i reprodukcji chronionych programów firmy Motorola w jakiegokolwiek formie.

Zgodnie z tymi przepisami, żadne zastrzeżone programy komputerowe firmy Motorola, zawarte w produktach firmy Motorola, nie mogą być kopiowane lub reprodukowane w jakikolwiek sposób bez wyraźnej pisemnej zgody firmy Motorola. Dodatkowo, zakup produktów firmy Motorola nie będzie uznawany za bezpośrednie lub pośrednie przeniesienie jakichkolwiek licencji dotyczących praw autorskich, patentów lub wniosków patentowych firmy Motorola, z wyjątkiem zwykłej bezpłatnej licencji na użytkowanie, wynikającej z przepisów prawnych związanych ze sprzedażą produktu.

MOTOROLA, Stylizowane Logo z Literą M, i wszelkie inne znaki handlowe, oznaczone jako takie w niniejszym dokumencie, są znakami handlowymi firmy Motorola, Inc.

© Motorola, Inc. 2010



MOTOROLA

 and Motorola are registered trademarks of Motorola, Inc.

© 2010 by Motorola, Inc.



Released in 09/2010. All Rights Reserved.

Alfa Radio

85-766 Bydgoszcz; ul. Fordońska 246

tel. (052) 371-91-00; fax 371-91-32

jarek@alfaradio.com.pl; www.alfaradio.com.pl